

Az An-2 repülőgépen alkalmazott három fő légcsavartípus:

1. V-509A-D7 („kardlégcsavar”)

A 61. legyártott géptől kezdve alkalmazták egészen 1961-ig, az An-2PP típus megjelenéséig.



2. V-509A-D9 („egyenes légcsavar”)

Az An-2PP-től 1964-ig, az An-2M változat gyártásának megkezdéséig használták.

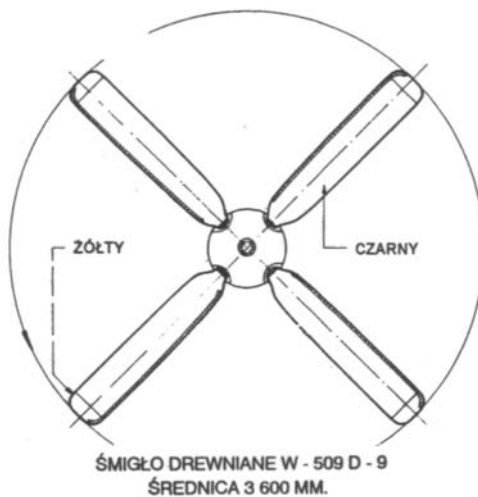

3. AV-2

Az An-2M-től kezdve a további típusváltozatokra is ez került.

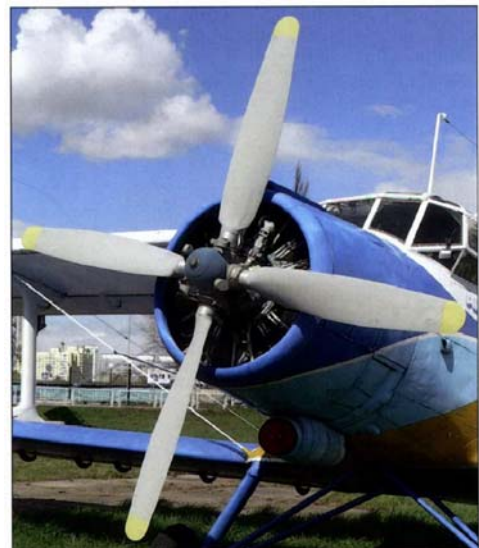
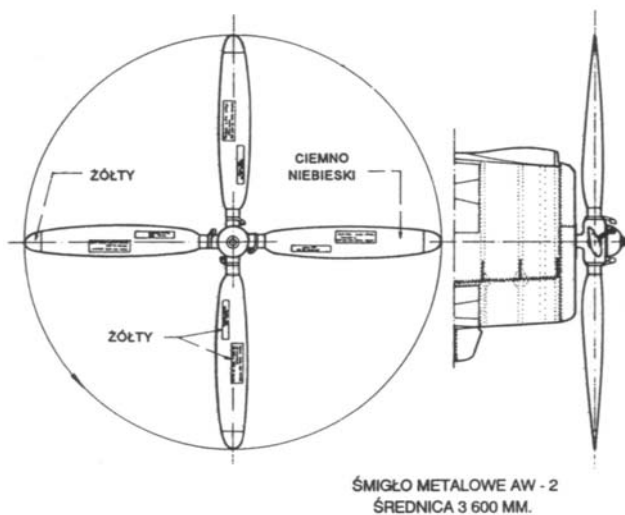

A rajzok a „Skrzydła w miniaturze” sorozat An-2-essel foglalkozó kiadványából, a fotók a „Крылатая легенда. Самолёты Ан-2 и Ан-3” c. könyvből származnak.

Az említett légsavartípusok bemutatása magyar Ancsákon:

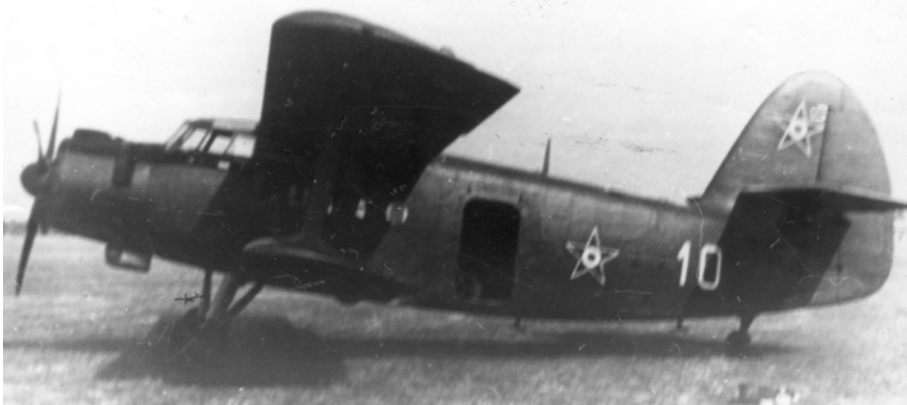

A 10-es oldalszámú gép (a későbbi HA-ANA) kardlégcsavarral (Gibás Andor hagyatékából)



Ugyanez a gép, már civil színekben, de még kardlégcsavarral (Flying Review)



Szintén a HA-ANA, már egyenes légcsavarral (Simon archív)



Ugyancsak a HA-ANA, immár az AV-2 típusú sróffal (www.felhout.hu)



A HA-ANB kardlégcsavarral (néhai Varga György gyűjteményéből)



A HA-ANC egyenes légcsavarral (Simon archív)